

Cartridge cavity ISO 7789-22-02-0-98

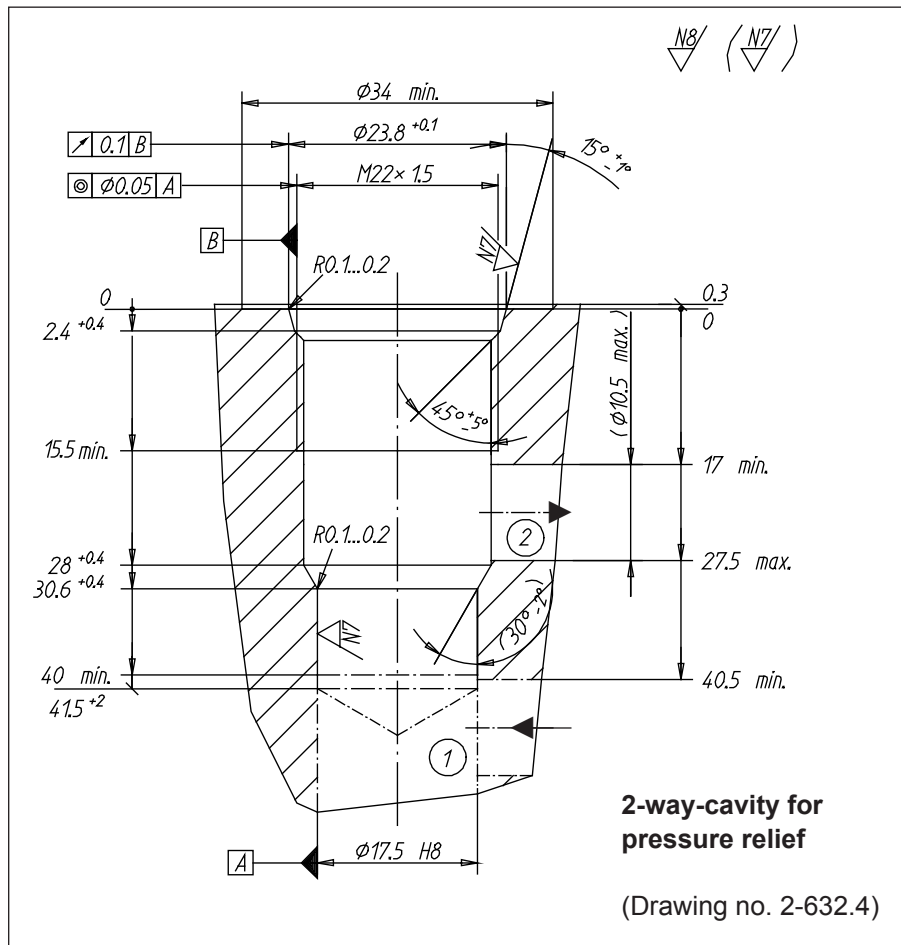

Cavity tools

Denomination:

Form drill
Form reamer
Tap

Article number:

983.4101
983.4201
983.0601

Form tool set

consisting of; form drill, form reamer and tap

983.4801

Application

Cartridge type:

BV.PM22-...
BVTPM22-...
BVEPM22-...
BVCPM22-...
BA.PM22-...
BK.PM22-...
BVPPM22-...
BVVPM22-...
BVIPM22-...
BVCPM22-...

Data sheet number:

2.1-530
2.1-532
2.1-536
2.1-538
2.1-540
2.1-542
2.3-530/529
2.3-531
2.3-532
2.3-534

Cartridge type:

BVBPM22-...
BVPPM22-../ME
BDPPM22-...
BDVPM22-...
BDIPM22-...
BDWPM22-...
BDCPM22-...
BDBPM22-...
BDPPM22-../ME

Data sheet number:

2.3-535/536
2.3-537
2.3-540/539
2.3-541
2.3-542
2.3-543
2.3-544
2.3-545/547
2.3-561